

Schaltungsbeispiele

Sensor im Spannungsbetrieb

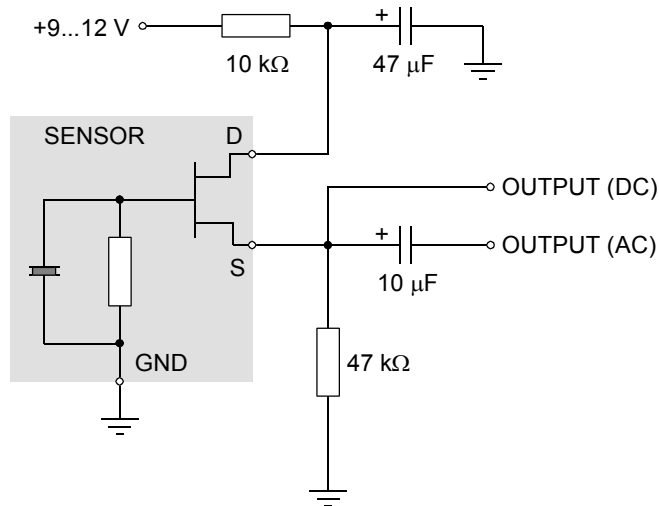

Sensor im Spannungsbetrieb mit Verstärker

